

Boya de Señalización Ligera de 700mm dm

SL-B700

Sealite tiene una gama de cadenas de fondeo y accesorios- pregunte a su representante como puede suministrarle una solución completa de fondeo



Ventajas de Sealite

- Gran visibilidad en colores, rojo, verde, blanco o amarillo recomendados por la IALA.
- Gama de equipos de amarres y cadena disponibles
- Excelente flotabilidad y estabilidad
- Estampación de rótulos a petición del cliente



Regulada por la Guardia Costera de los EE.UU.

La SL-B700 es una boya de corto alcance lista para su inmediata instalación. Las aplicaciones más características son marcar el canal día y noche, zona restringida y de velocidad y acuicultura.

La SL-B700 tiene una larga duración, y está moldeada en polietileno estabilizado frente a los UV. Tiene una gran anilla de fondeo para la cadena de amarre, para grillete de 16mm o cabo de 12mm.

La SL-B700 tiene interconectada la anilla de fondeo con la de izado para obtener una fuerza adicional y flexibilidad en su instalación. En la sección superior de la boya tiene 3 pernos roscados para facilitar el montaje de las linternas solares de 1-3+MN SL-15, SL-60 o SL-70.

La SL-B700 puede ser enviada económicamente a todo el mundo, con aproximadamente 105pcs y 210pcs empaquetadas en contenedores de 20ft y 40ft respectivamente.



Ecológica y Reciclable

Las boyas Sealite están fabricadas en materiales reciclables. Como servicio al cliente, los componentes individuales de estos productos pueden ser devueltos al final de su vida útil a Sealite para su reciclaje.



Boya Personalizada SL-B700, Hotel Palace Emiratos, Abu Dhabi



Boya de Señalización Ligera de 700mm dm

SL-B700



SL-B700 con linterna solar instalada SL-70
Victoria, Australia



SL-B700 con linterna solar instalada SL-15,
Maldivas

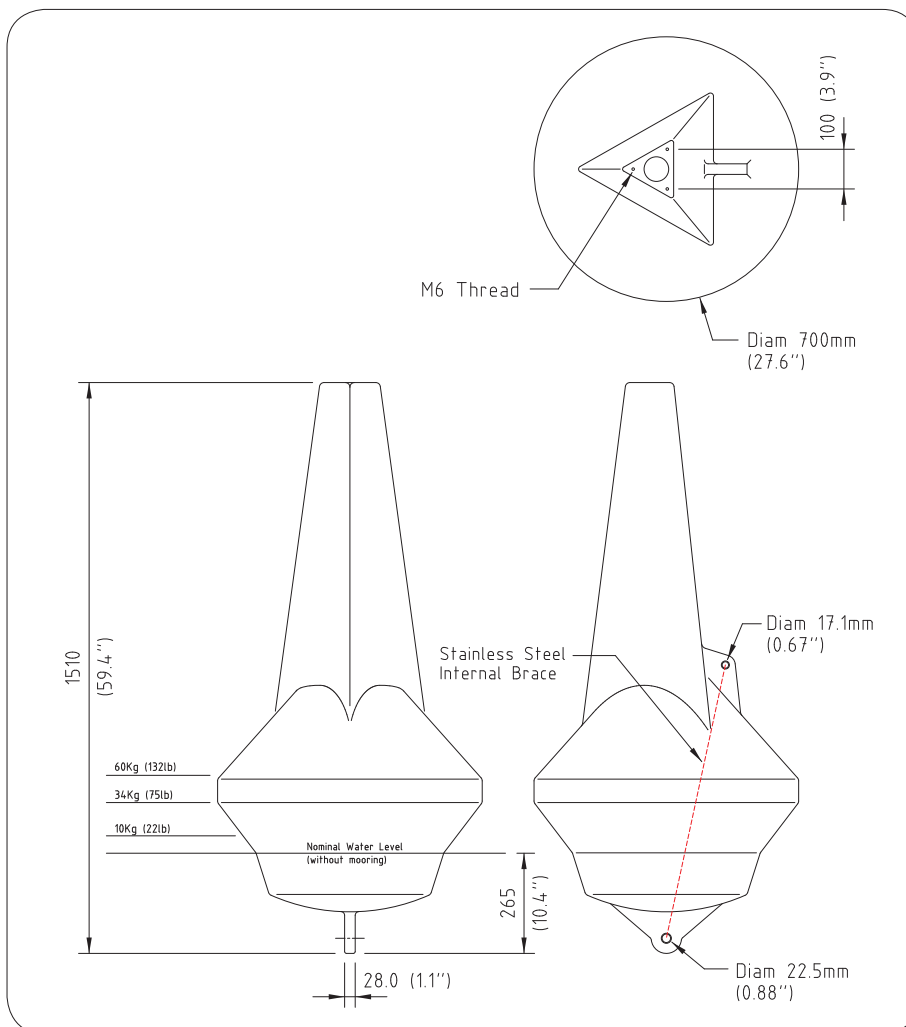

Disponible con
Estampación de
Rótulos

ESPECIFICACIONES * SL-B700

Características

Generales

Colores Disponibles	Roja, Verde, Blanca, Amarilla según las Recomendaciones de la IALA
Altura Plano Focal (mm/pulgadas)	1305 / 51 ³ / ₈
Volumen Total del Flotador (litros/galones US)	170 / 45
Francobordo Nominal (mm/pulgadas)	408 / 16
Calado Nominal (mm/pulgadas)	223 / 8 ³ / ₄
Reserva Flotabilidad (kgs/lbs)	60 / 132
Máxima Carga Fondeo (kgs/lbs)	60 / 132
Calado, Máximo (mm/pulgadas)	470 / 18 ¹ / ₂
Francobordo, Mínimo (mm/pulgadas)	160 / 6 ¹ / ₄
Carga de trabajo, 1pt (kg/lbs)	135 / 298
Flotabilidad (kg/cm, libras/pulgadas)	3,8 / 21,6

Características Físicas

Material	Polietileno virgen estable a los UV rotomoldeado,
Espesor de la pared (mm/pulgadas)	7 / 1/4
Lastre (Kg/lbs)	20 / 44 hormigón interno
Relleno	Espuma poliuretano célula cerrada
Altura (mm/pulgadas)	1510 / 59 ³ / ₈
Anchura (mm/pulgadas)	700 / 27 ¹ / ₂
Peso (kg/lbs)	38 / 84
Vida útil del producto	Hasta 12 años

Certificaciones

IALA	Colores señalización conformes IALA E-108
Certificación de Calidad	ISO9001:2008

Propiedad Intelectual

Marcas Comerciales

Garantía *

Opciones Linterna

Opciones Disponibles

SEALITE es una marca registrada de Sealite Pty Ltd

1 año

Linternas Sealite SL-15, SL-60 o SL-70

- Estampación de rótulos
- Estilo Personalizado

* Especificaciones sujetas a cambio sin previo aviso
* Sujeto a condiciones y términos estándares

