

Boya Oceánica de 1750mm dm

POSEIDON-1750



Poseidon-1750
Boya de Naufragio

Sealite tiene una gama de cadenas de fondeo y accesorios- pregunte a su representante como puede suministrarle una solución completa de fondeo

Ventajas de Sealite

- Gran visibilidad en colores, rojo, verde, blanco o amarillo recomendados por IALA
- 3 partes del producto; sección flotación, sección media y sección superior
- Coloración individual para cada una de las secciones de acuerdo a las recomendaciones de la IALA
- Excelente flotabilidad y estabilidad
- Fácil puesta en marcha
- Sin necesidad de pintar
- Rentable y respetuoso con el medio ambiente



Marca Diurna Opcional



Ecológica y Reciclable

Las boyas Sealite están fabricadas en materiales reciclables. Como servicio al cliente, los componentes individuales de estos productos pueden ser devueltos al final de su vida útil a Sealite para su reciclaje.

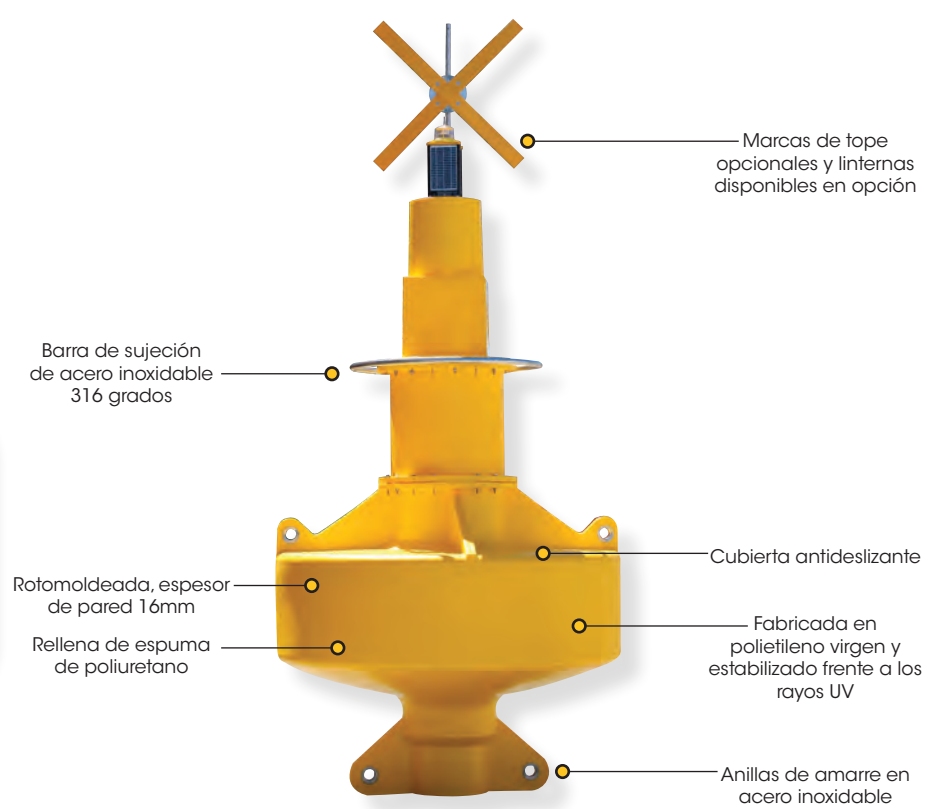

La boya POSEIDON-1750 Sealite está fabricada en polietileno virgen y estabilizado frente a los rayos UV y ha sido específicamente diseñada para soportar el duro ambiente marino y funcionar de manera fiable con un mantenimiento mínimo.

Los puertos de todo el mundo están reconociendo las ventajas de las boyas de polietileno frente a los modelos tradicionales de boyas metálicas.

El pigmento de color se añade al polietileno durante el proceso de moldeo, lo que significa que la boya no requiere pintura.

El material de polietileno también inhibe el crecimiento de algas, por lo que la boya requiere una limpieza con menos frecuencia que otras boyas de acero.

Las significativas ventajas de las boyas de polietileno permiten que los intervalos entre operaciones de mantenimiento sean mucho mayores y los usuarios tengan un menor coste.

La POSEIDON-1750 consta de 3 partes asegurando una fácil instalación y servicio. La sección flotante incorpora dos grandes anillos de izado y fondeo, conectados entre si con barras de acero inoxidable de 316 grados para proporcionar una mayor fuerza. La sección media se puede suministrar con una segunda caja de batería, mientras que la sección superior está diseñada para montar materiales y equipos necesarios de la boya.



Boya Oceánica de 1750mm dm

POSEIDON-1750

El flotador posee una estructura interna que utilizando barras (■) de acero inoxidable una cada anilla de fondeo con la de izado. Esto asegura que los esfuerzos de fondeo e izado se repartan a través de toda la estructura.

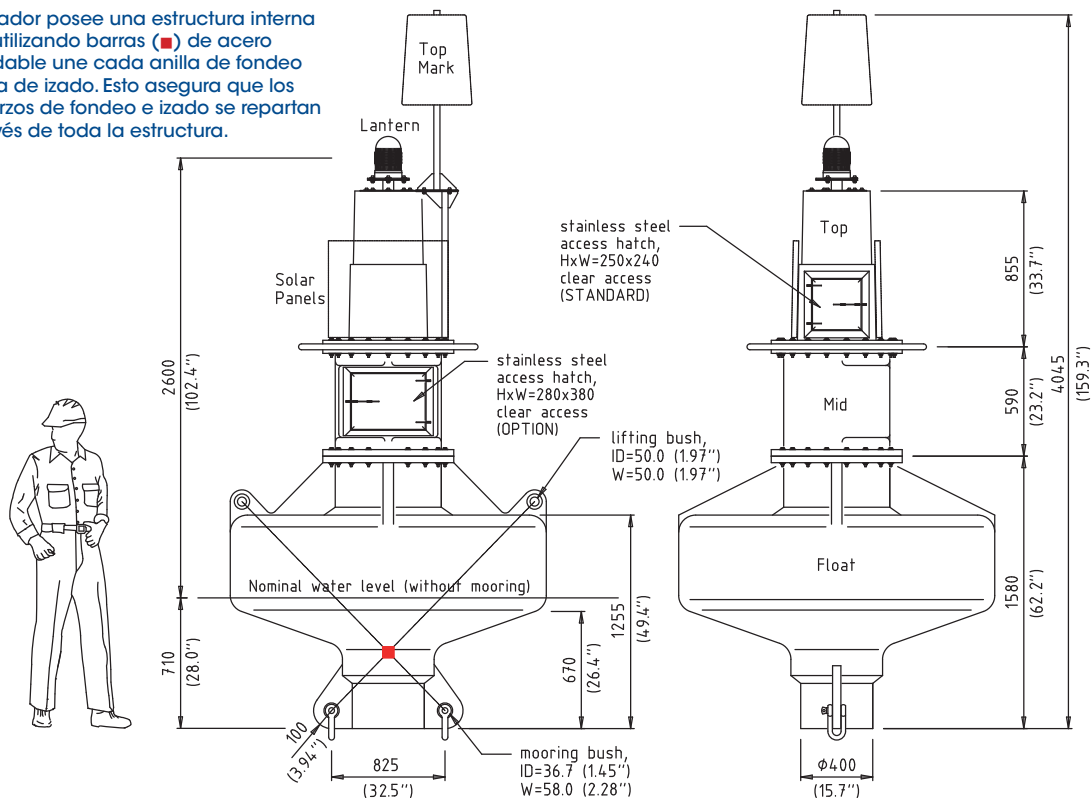

* Specifications subject to change or variation without notice
* Subject to standard terms and conditions



ESPECIFICACIONES * POSEIDON-1750

Características Generales

Colores Disponibles
 Altura Plano Focal (mm/pulgadas)
 Volumen Total del Flotador (litros/galones US)
 Francobordo Nominal (mm/pulgadas)
 Calado Nominal (mm/pulgadas)
 Reserva Flotabilidad (kgs/lbs)
 Máxima Carga Fondeo (kgs/lbs)
 Calado, Máximo (mm/pulgadas)
 Francobordo, Mínimo (mm/pulgadas)
 Carga de Trabajo Segura, 1 pt (kgs/lbs)
 Carga de Trabajo Segura, 2 pt (kgs/lbs)
 Flotabilidad (kg/cm, libras/pulgadas)
 Área Visual (m²/pies²)

Roja, Verde, Blanca, Amarilla según las Recomendaciones de la IALA
 2600 / 101,8 (estándar), 3090 / 121⁵/₈ (Con separador)
 1815 / 480
 545 / 21.5
 710 / 28
 600 / 1323
 600 / 1323
 955 / 37,6
 300 / 11,8
 2300 / 5070
 3250 / 7165
 24.5 / 137
 1,9 / 20,4

Características Físicas

Material

Poliétileno virgen rotomoldeado y estabilizado frente a los rayos UV, barra de amarre interno y accesorios de acero inoxidable de 316, plataforma antideslizante 16 / ⁵/₈ (Flotador)

Espesor de la pared (mm/pulgadas)

150 / 330 hormigón interno

Lastre (Kg/lbs)

Espuma poliuretano célula cerrada (Flotador)

Relleno

Altura (mm/pulgadas)

3960 / 156

Anchura (mm/pulgadas)

1750 / 68⁷/₈

Peso (kg/lbs)

436 / 961

Reflector de Radar

Echomax

Vida útil del producto

>20 años

Certificaciones

IALA

Colores señalización conformes IALA E-108

Certificación de Calidad

ISO9001:2008

Propiedad Intelectual

Marcas Comerciales

SEALITE es una marca registrada de Sealite Pty Ltd

Garantía *

5 años

Opciones Linterna

Linternas Sealite SL-C310, SL-C410, SL-C415, SL-C420, SL-125 Series o SL-155 Series

Opciones Disponibles

- Estampación de rótulos
- Marca diurna
- Marca de tope según recomendaciones IALA
- Sistemas de Monitorización (AIS, GSM)