

Bouée de marquage de 1 200 mm de diamètre

SL-B1 200-FW - adaptée aux eaux rapides

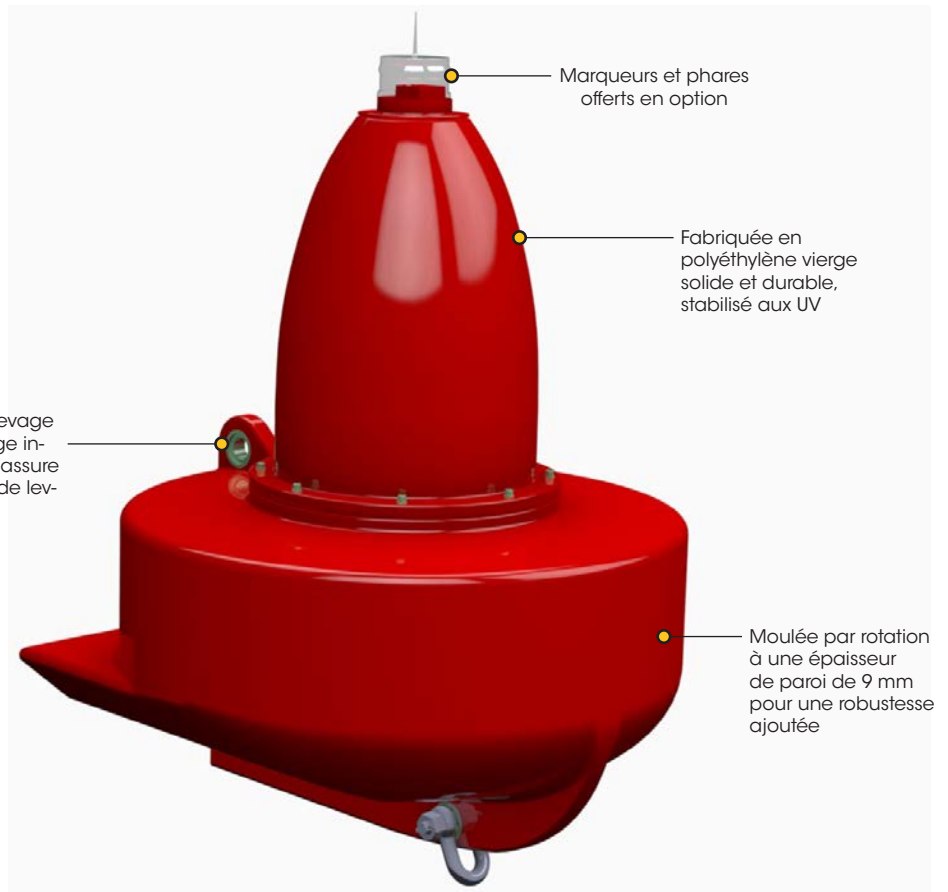

Sealite dispose d'une gamme de chaînes et accessoires d'amarrage

Demandez à votre représentant aujourd'hui comment nous pouvons vous fournir une solution d'amarrage complète

L'avantage Sealite

- Flotteur monobloc avec un tirant en acier inoxydable de niveau 316 intégré pour fournir une solidité exceptionnelle
- Conception unique en coque de bateau adaptée aux courants d'eau à écoulement rapide jusqu'à 8 nœuds
- Forme de 1200 mm de diamètre pour une excellente visibilité et stabilité
- Unité complète — prête pour installation immédiate
- Haute visibilité en rouge, blanc ou jaune selon les recommandations de l'IALA
- Moulée par rotation à une épaisseur de paroi de 9 mm pour une solidité ajoutée
- Excellente flottabilité



Respectueux de l'environnement et recyclable

Les bouées Sealite sont fabriquées à partir de matériaux recyclables. En tant que service aux clients, les composants et produits individuels en fin de vie utile peuvent être retournés à Sealite pour le recyclage.

La Sealite SL-B1 200-FW est une bouée de marquage large ayant un diamètre 1200mm conçue pour les rivières, les ports et les estuaires avec des courants d'eau à écoulement rapide jusqu'à 8 nœuds.

Conçue à l'aide d'une forme de bouée de marquage traditionnelle au-dessus de la ligne d'eau et incorporant la forme d'une coque de bateau en bas, le SL-B1 200-FW reste extrêmement stable et dynamique en conditions rapides et rigoureuses. Sa conception unique incorporant un arc intégré et une quille, permet au SL-B1 200-FW de créer de l'ascension lorsque l'eau s'écoule en dessous, permettant à la bouée de monter et de s'asseoir plus haut sur la surface de l'eau, créant plus de stabilité et lui permettant de supporter une charge utile plus lourde.

La section de flotteur monobloc a une barre d'attache intégrée en acier inoxydable 316 pour fournir une résistance exceptionnelle et une charge de travail sûre pour le levage (un œil de levage) de 2300kgs.

La bouée de 1200 mm est moulée en rotation à partir de polyéthylène vierge stabilisé aux UV et à une épaisseur de paroi de 9 mm pour obtenir une solidité supplémentaire.

Ses performances globales peuvent être encore maximisées lorsqu'elles sont associées à notre gamme d'amarrages synthétiques uniques et respectueux de l'environnement. Cette solution ultra solide et incroyablement légère absorbe les charges de choc dans des conditions difficiles et permet à la bouée de flotter à une position optimale, quelle que soit la profondeur de l'eau, le courant ou la charge.



Bouée de marquage de 1200 mm de diamètre

SL-B1200-FW - adapté aux eaux rapides

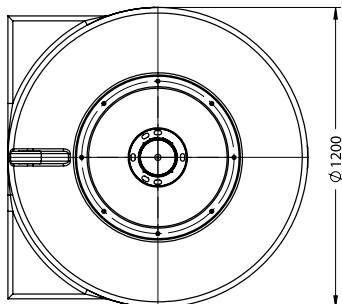

SL-60 montré

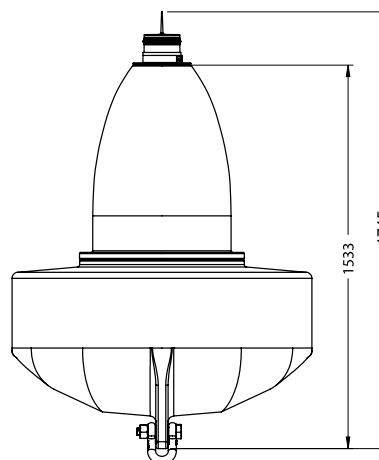
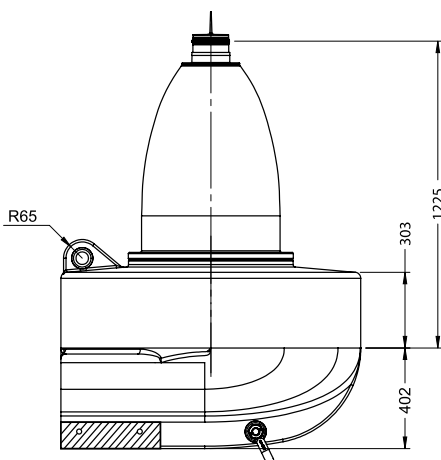
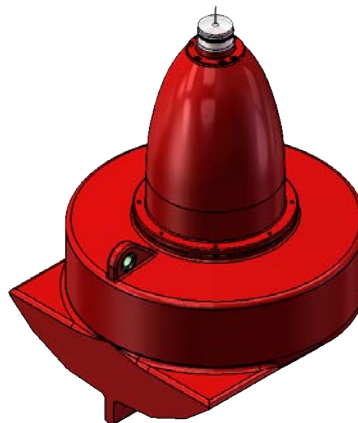

CARACTÉRISTIQUES • *

SL-B1200-FW

Caractéristiques générales

Coloris disponibles
Hauteur du plan focal (mm/pouces)
Volume total du flotteur (litres/gallon américain)
Flottabilité de réserve (kg/lb)
Charge maximale d'amarrage (kg/lb)
Tirant d'eau, maximum (mm/pouces)
Franc-bord, minimum (mm/pouces)
Charge de travail sécuritaire, 1 pt. 100 (kg/lb)

Haute visibilité en rouge, vert, blanc ou jaune selon les recommandations de l'IALA
1225 / 48
615 / 162.5
78 / 172
78 / 172
402 / 15⁵³/₆₄
300 / 11.8
2300 / 5070

Caractéristiques physiques

Matériaux
Épaisseur des parois (mm/pouces)
Lest (kg/lb)
Remplissage
Hauteur (mm/pouces)
Largeur (mm/pouces)
Masse (kg/lb)
Durée de vie probable du produit

Polyéthylène vierge stabilisé aux UV moulé par rotation
9 / ³/₈
55 / 121.3 (Interne)
Mousse de polyuréthane à cellules fermées (section flottante)
1745 / 68
1200 / 47¹/₄
142 / 313
Jusqu'à 12 ans

Certifications

IALA
Assurance de la qualité

Couleurs de surface conformes à IALA E-108
ISO9001:2008

Propriété intellectuelle

Marques de commerce

Garantie *

Options de lanternes

Options disponibles

SEALITE® est une marque déposée de Sealite Pty Ltd
5 ans

Lanternes Sealite SL-15, SL-60, SL-70, SL-75

• Illustrations moulées

• Especificaciones sujetas a cambio sin previo aviso
* Sujeta a términos y condiciones estándar



Sealite
www.sealite.com



Sealite Pty Ltd
Australia
t: +61 (0)3 5977 6128

Sealite Asia Pte Ltd
Singapore
t: +65 6829 2243

Sealite United Kingdom Ltd
UK
t: +44 (0) 1502 588026

Sealite EE.UU. LLC
EE.UU.
t: +1 (603) 737 1311